

iOMiRO 100

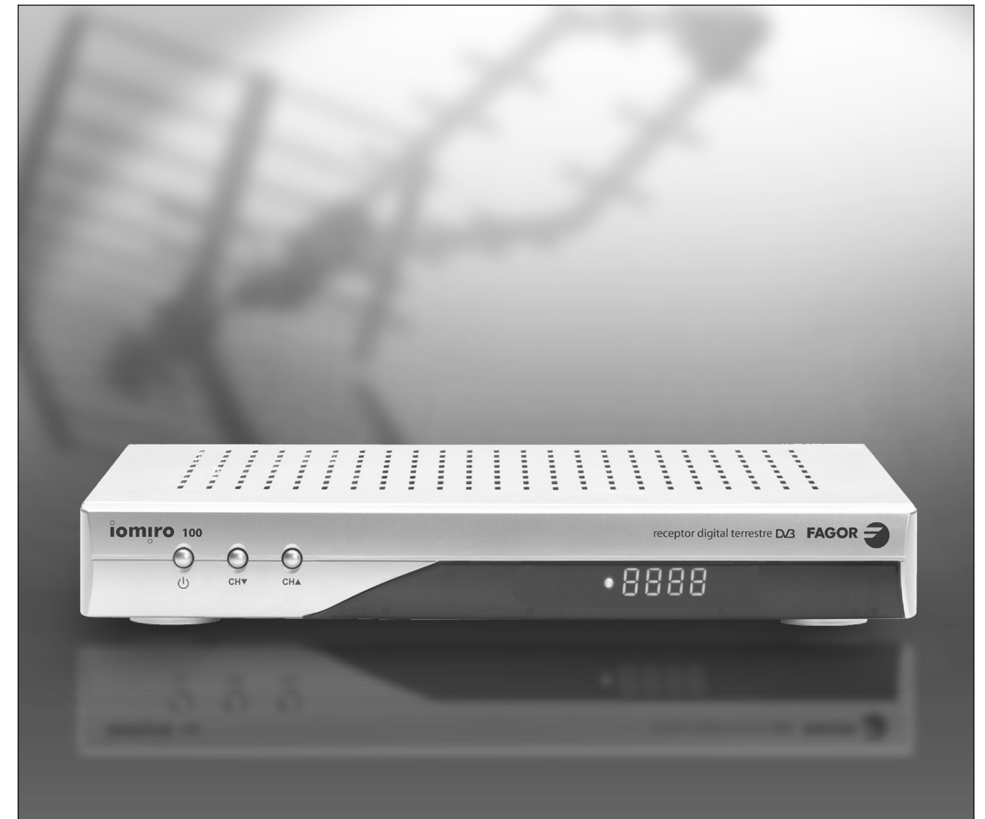

- Receptor TV Digital Terrestre
- Récepteur Numérique Terrestre
- Digital Terrestrial Receiver

JJK/FAGOR, iOMIRO 100, 31/07/08 •

Fagor Electrónica, S.Coop.
San Andrés, s/n.
E-20500 Mondragón (Spain)
Tel. +34 943 712 526
Fax +34 943 712 893
E-mail: rf.sales@fagorelectronica.es
www.fagorelectronica.com



FAGOR

FAGOR

ÍNDICE:

1.- Instrucciones de Seguridad	4
2.- Introducción	
2.1.- Contenido del embalaje	5
2.2.- Descripción	5
2.2.1.- Panel frontal	5
2.2.2.- Panel posterior	5
2.2.3.- Mando a distancia	5
3.- Conexionado	
3.1.- Esquema Antena + TDT + TV	6
3.2.- Esquema Antena + TDT + VCR + HIFI + TV	6
4.- Primera instalación	7
5.- Funcionamiento	
5.1.- Teclas de acceso rápido	7
5.2.- Menú principal	8
5.2.1.- Menú Canal	8
5.2.2.- Menú Instalación	9
5.2.3.- Menú Ajuste del Sistema	9
5.2.4.- Menú Herramientas	10
6.- Solución de problemas	11
7.- Características Técnicas	12

1.- INSTRUCCIONES DE SEGURIDAD

- Antes de la instalación y del uso del receptor, lea atentamente las instrucciones de Seguridad y el Manual de Usuario.
- Los daños derivados de un uso indebido o por no cumplir las advertencias de este manual, anulan cualquier responsabilidad e invalidan directamente la garantía.
- Para que el receptor en garantía pueda repararse, deberá ser recibido en Fagor Electrónica en perfecto estado, en su embalaje original y junto a todos sus accesorios.

ALIMENTACION	VAC 90~240 ; 50/60 Hz
	Abrir o quitar las tapas del equipo puede suponer la exposición a voltajes peligrosos u otros riesgos. Estas operaciones deben realizarlas sólo personal cualificado.
SOBRECARGA	No sobrecargar la toma de tensión, ya que podría producirse un incendio o una descarga eléctrica.
LIQUIDOS	No exponer el receptor a salpicaduras de agua o cualquier otro tipo de líquido.
LIMPIEZA	Desconectar el receptor de la toma eléctrica antes de limpiar. Utilizar un trapo ligeramente humedecido con agua para limpiar su exterior, no utilizar ningún tipo de disolvente.
VENTILACION	No obstruir nunca las aberturas de ventilación del receptor. Dejar como mínimo un espacio de 1cm en la parte superior y 5cm alrededor del receptor, para favorecer su ventilación y así prevenir sobrecalentamientos. Evite la exposición al sol o a otras fuentes de calor.
CONEXIONES	Conecte todos los componentes del equipo antes de conectarlo a la red eléctrica. Apague el receptor y todos los equipos conectados a él antes de conectar o desconectar ningún cable. Desenchufar el equipo de la toma eléctrica y desconectar la antena o el sistema de televisión por cable durante tormentas de relámpagos o cuando el receptor no se use durante largos periodos de tiempo.

2.- INTRODUCCIÓN

2.1.- Contenido del Embalaje

- El embalaje del receptor debe contener los siguientes componentes:
 - Receptor.
 - Control remoto
 - 2 pilas AAA 1,5V.
 - Manual de Instrucciones

2.2.- Descripción

2.2.1.- Panel Frontal

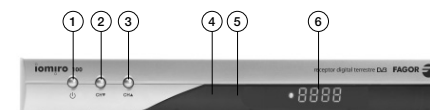

1. Botón de encendido
2. Bajar canal
3. Subir canal
4. Indicador de Stand by
5. Indicador de encendido
6. Display

2.2.2.- Panel Posterior

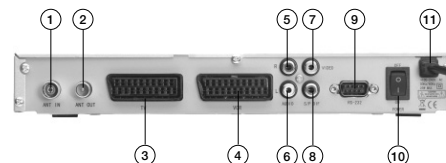

1. Entrada de señal de la antena terrestre
2. Paso de señal de la antena
3. TV SCART: Euroconector para televisor
4. VCR SCART: Euroconector para videograbador
5. Salida RCA audio canal derecho
6. Salida RCA audio canal izquierdo
7. Salida RCA video compuesto (CVBS)
8. Salida RCA audio digital (S/P DIF)
9. Puerto serie RS232 9 pines
10. Interruptor apagado/encendido
11. Alimentación 230 Vac

2.2.3.- Mando a distancia

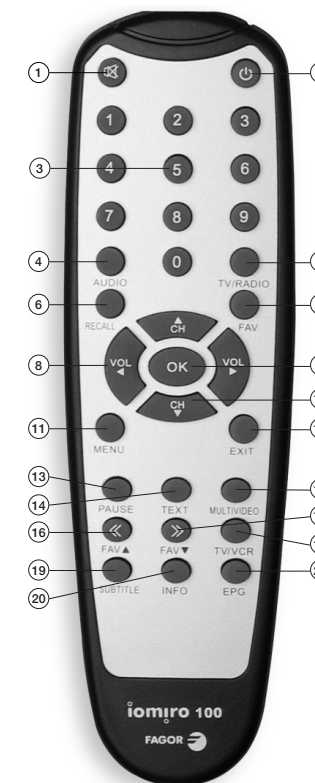

1. MUTE: Suprime el sonido
2. Conmuta entre los modos encendido y stand by
3. Entrada numérica
4. AUDIO: Selección de audios disponibles
5. TV/RADIO: Conmuta entre TV y Radio
6. RECALL: Vuelve al canal seleccionado anteriormente
7. FAV: Selección grupo de favoritos
8. : Ajuste del volumen, o selección de opción de la izquierda /derecha en el menú
9. OK: Lista de canales de TV, o confirma valor modificado en el menú
10. : Cambio de canal, o selección de opción anterior / siguiente en el menú
11. MENU: Muestra el menú principal en la pantalla.
12. EXIT: Vuelve al menú anterior o sale totalmente del menú
13. PAUSE: Detiene la imagen
14. TEXT: Muestra el teletexto
15. MULTIVIDEO: Entra en el modo MOSAICO
16. FAV : Cambiar al siguiente grupo de favoritos
17. FAV : Cambiar al anterior grupo de favoritos
18. TV/VCR: Conmuta entre entrada TV SCART y entrada VCR SCART (EUROCONECTOR)
19. SUBTITLE: Selección de subtítulos: Apagados / Estándar / TTX
20. INFO: Información del canal actual
21. EPG: Guía Electrónica de Programación

3.- CONEXIONADO

3.1.- Conexionado ANTENA+TDT+TV

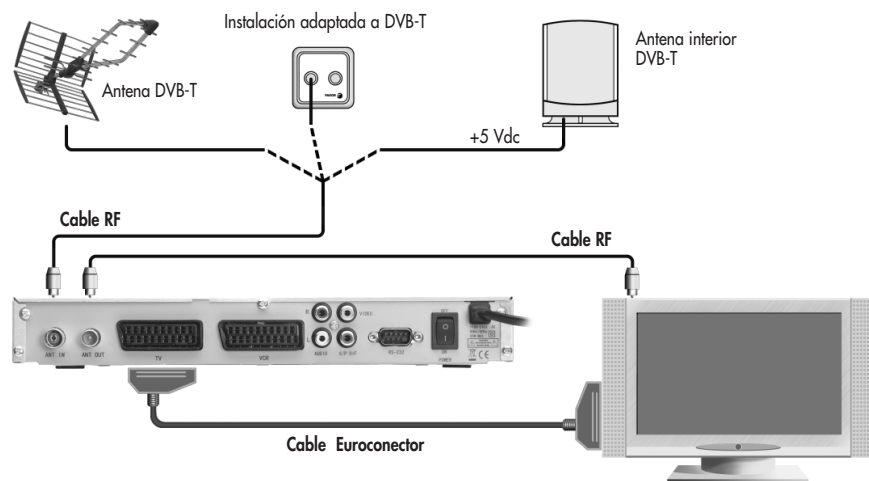

3.2.- Conexionado ANTENA+TDT+VCR+HIFI+TV

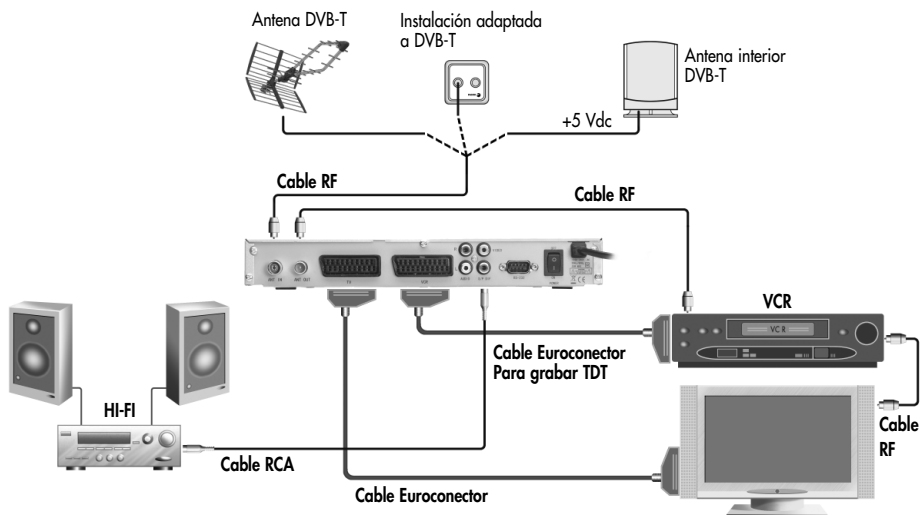

4.- PRIMERA INSTALACIÓN

- Al conectar el receptor por primera vez, se presenta la Pantalla de Primera Instalación.

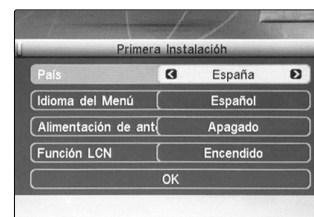

Mediante las teclas "VOL" (izquierda/derecha), se selecciona el valor deseado de cada una de las siguientes opciones. Y mediante las teclas "CH" (arriba/abajo) se pasa de una opción a otra.

- **País:** Seleccionar el país.
- **Idioma del menú:** Seleccionar el idioma del menú.
- **Alimentación de ant:** Sólo en el caso de tener una antena de interior, encender la alimentación de antena. Alimentación de +5V.
- **OK:** Pulsar OK en el mando para que el receptor comience la búsqueda automática.

5.- FUNCIONAMIENTO

5.1.- Teclas de Acceso Rápido

- Tecla "MUTE": Suprime el sonido, manteniendo la imagen activa. Al volver a pulsar la tecla el sonido se reactiva y actualiza.
- Tecla "STANDBY": Conmuta entre los modos Encendido y Stand by. Al pulsarla, el receptor pasa al modo de ahorro de energía, se suspende la señal de salida, se enciende el indicador de Stand by y el display visualiza un reloj digital. Al pulsar de nuevo la tecla el receptor se reactiva, recuperando el último canal visualizado.
- Tecla "AUDIO": Permite cambiar el idioma del programa actual y se puede elegir el tipo de audio: izquierdo, derecho, mono, stereo.
- Tecla "TV/RADIO": Conmuta entre televisión y radio.
- Tecla "RECALL": Conmuta entre el programa seleccionado anteriormente y el programa actual.
- Tecla "FAV": Despliega la lista actual de favoritos. Las teclas "VOL" (izquierda/derecha), permiten seleccionar otro grupo de favoritos.
- Tecla "OK": Entra en la lista de canales de televisión.

- Tecla "PAUSE": Congela la imagen, manteniendo el sonido activo. Al volver a pulsar la tecla la imagen se reactiva y actualiza.
- Tecla "TEXT": Muestra el teletexto.
- Tecla de "MULTIVIDEO": Activa el modo Mosaico. En este modo, se visualizan hasta 9 programas en la pantalla. El programa remarcado en amarillo será el único activo.
- Tecla de "FAV" (arriba): Accede al siguiente grupo de favoritos.
- Tecla de "FAV" (abajo): Accede al anterior grupo de favoritos.
- Tecla de "TV/VCR": Conmuta entre entrada TV SCART y entrada VCR SCART (EUROCONECTOR).
- Tecla "SUBTITLE": Selección de subtítulos: "Estándar": Subtítulos sobre el video. "Teletexto": Subtítulos sobre el teletexto.
- Tecla "INFO": Presenta en la pantalla diversas informaciones sobre el programa sintonizado. Pulsando una vez la tecla "INFO" se presenta la imagen siguiente:

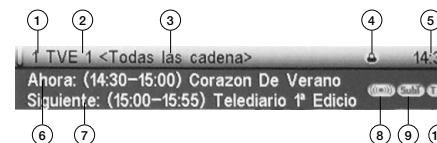

1. Número del programa
2. Nombre del programa
3. Nombre del grupo de favoritos
4. Programa bloqueado
5. Hora
6. Programa actual
7. Programa siguiente
8. Sonido disponible
9. Subtítulos disponibles
10. Teletexto disponible

- Pulsando por segunda vez la tecla "INFO" se presenta información relativa al canal actual. Los valores de nivel y calidad representados son valores orientativos.



- Tecla "EPG": Guía Electronica de Programas. Presenta en la pantalla diversas informaciones sobre la programación del programa remarcado en amarillo. Estas informaciones las proporciona el operador y no están siempre disponibles.



- Tecla "2": Permite entrar en el horario de programación diaria que ocupa la mitad inferior de la pantalla.
- Las teclas "VOL" (left and right arrows) cambian de fecha.
- Las teclas "CH" (up and down arrows) desplazan el cursor por la programación horaria.
- La tecla "3" accede a la información detallada del programa seleccionado.
- La tecla "1" permite pasar a informaciones suplementarias y volver a la información reducida. Los datos presentados son opción del programador.

5.2.- Menu principal

- Pulsando la tecla "MENU" se accede al menú principal del receptor.

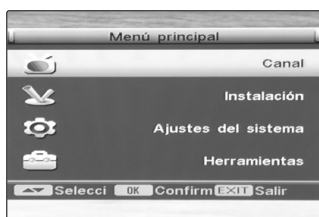

- El Menú Principal del receptor está dividido en 4 submenús: Menú de Canal, Menú de Instalación, Menú Ajustes del sistema, Menú Herramientas.
- Mediante las teclas "CH" (up and down arrows) se selecciona el menú deseado y mediante la tecla "OK" se confirma la selección.

5.2.1.- Menu de canal

- Se realizan todas las operaciones relacionadas con las Listas de Canales.

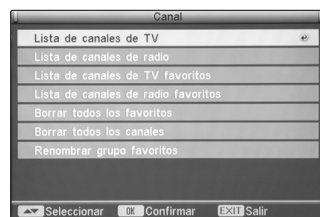

5.2.1.1.- Lista de Canales de Televisión



- Tecla "1" Editar. Entra en el menú de edición de programas:
 - Tecla "OK" Selección. Permite seleccionar /deseleccionar los programas a editar.
 - Tecla "0" Todos. Seleccionar /deseleccionar todos los programas de la lista.
 - Tecla "1" Favorito. Guarda los programas seleccionados en la lista de favoritos deseada.
 - Tecla "2" Bloquear. Impide la visión de los programas seleccionados. Para permitir posteriormente la visión de los programas bloqueados se pedirá la Contraseña de Acceso. La contraseña de acceso por defecto es "0000". Ver sección 5.2.3.7.
 - Tecla "3" Saltar. Pasa por alto el programa seleccionado.
 - Tecla "4" Borrar. Elimina de la lista los programas seleccionados.
 - Tecla "5" Renombrar. Renombra el último programa seleccionado.
- Tecla "2" Encontrar. Localiza programas cuyo nombre empieza por la letra inicial seleccionada.

- Tecla "3" Ordenar: Ordena los canales según el criterio seleccionado.
 - Defecto: Orden inicial
 - Nombre (A - Z): Orden alfanumérico ascendente
 - Nombre (Z - A): Orden alfanumérico descendente
 - FTA: Canales libres al principio de la lista y a continuación los de Abono.
 - Bloqueado: Canales bloqueados al final de la lista
- Tecla "4" Mover. Permite cambiar el orden de la lista de canales.

5.2.1.2.- Lista de Canales de Radio

- Las funciones para la Lista de Canales de Radio son iguales a las descritas para los de Canales de Televisión.

5.2.1.3.- Lista de canales de televisión favoritos

- Función equivalente a la tecla de acceso rápido "FAV". Ver sección 5.1.

5.2.1.4.- Lista de Canales de radio favoritos

- Función equivalente a la tecla de acceso rápido "FAV". Ver sección 5.1.

5.2.1.5.- Borrar todos los favoritos

- Se borran todas las listas de favoritos.

5.2.1.6.- Borrar todos los canales

- Se borra la Lista de canales de TV, previa petición de la Contraseña de Acceso. La contraseña de acceso por defecto es "0000". Ver sección 5.2.3.7.

5.2.1.7.- Group Rename

- Renombrar las listas de favoritos.

5.2.2.- Menu de Instalación

- Se realizan todas las operaciones relacionadas con la Búsqueda de Programas y los ajustes de la antena.

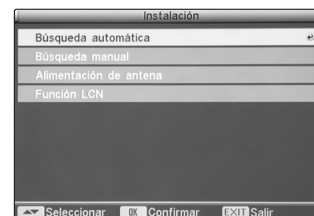

5.2.2.1. Búsqueda automática:

- Busca programas digitales en toda la banda.

5.2.2.2. Búsqueda manual:

- Busca programas digitales en el canal seleccionado.

5.2.2.3. Alimentación de antena:

- Sólo en el caso de tener una antena de interior, encender la alimentación de antena. Alimentación de +5V.

5.2.2.4. Función LCN:

- **Encendido** activa la Ordenación Automática de Canales (Logical Channel Number), siempre que el operador emita con éste servicio.
- **Apagado** desactiva la Ordenación Automática de Canales.

5.2.3.- Menú Ajustes del sistema

- Se realizan todas las funciones relacionadas con los ajustes en el receptor (temporizador, configuración OSD, sistema de TV,...).

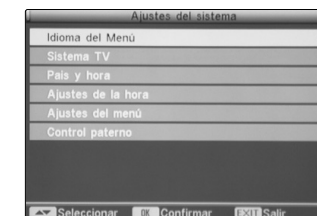

5.2.3.1. Idioma del Menú:

- Selecciona el idioma del OSD (textos en pantalla).

5.2.3.2. Sistema de TV

- Modo Pantalla: Permite elegir entre las opciones AUTO (Automático), PAL y NTSC.
- Aspecto: 4:3 PS, 4:3 LB y 16:9
- Salida de video: CVBS + RGB (video compuesto + rojo, verde y azul), CVBS + YCbCr o CVBS + Svideo.

5.2.3.3. País y hora

- País: Permite seleccionar el país. (**ESPAÑA**, Francia,...)
- Tipo GMT: **Por región**, Por hora del usuario y Apagado.
- Offset GMT: **GMT + 00:00**. Modificable cuando se ha seleccionado en Tipo GMT "Por hora del usuario".
- Fecha. Modificable cuando se ha seleccionado en Tipo GMT "Apagado".
- Hora. Modificable cuando se ha seleccionado en Tipo GMT "Apagado".
- Horario de Verano. **Encendido**.
- Mostrar Hora: Mostrar Hora en pantalla. **Apagado**.

5.2.3.4. Ajuste de la hora

5.2.3.4.1. Lista de programación

- Número de Temporizador: Dispone de 8 Temporizadores.
- Modo temporizador: **APAGADO**, Una vez, Diario, Semanal y Mensual.
- Servicio temporizador: **Servicio de Televisión**, Servicio de Radio.
- Canal de encendido
- Mes: Número del mes
- Fecha: Día del mes
- Día: Día de la semana
- Hora inicio
- Hora fin

IMPORTANTE: Antes de realizar una programación hay que verificar que la fecha y la hora son correctas.

5.2.3.4.2. Temporizador de encendido:

- **Off** (Apagado), 10, 30, 60, 90 y 120 minutos.

5.2.3.5. Ajuste del menú

- Mostrar Subtítulos: Apagado, Estándar y Teletexto.
- Transparencia del menú: Permite elegir entre Apagado, 10, 20, 30, 40 y 50%.
- Estilo del Menú: Permite seleccionar el Estilo 1 o el Estilo 2.
- ¿Ajustes por defecto? Cargar Configuración del OSD Original.

5.2.3.6. Control paterno

- La contraseña de acceso por defecto es "0000".
- Bloqueo de menú.
- Nueva contraseña: Introducir nueva contraseña deseada.
- Confirmar contraseña: Confirmar nueva contraseña deseada.

5.2.4. Menu Herramientas

- En éste menú están agrupadas varias funciones a las que se puede acceder: Información sobre el mando a distancia, juegos disponibles, ajustes generales,...

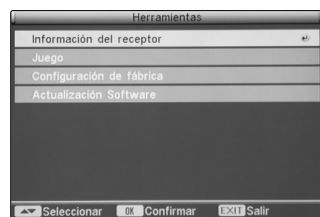

- Información del receptor: Presenta información del hardware, software y firmware del receptor.
- Juego: Tetris, Serpiente y Otelo.
- Configuración de fábrica: Restaura los valores con que el receptor salió configurado de fábrica. Solicita contraseña.
- Actualización Software: Consultar la página www.fagorelectronica.es

6.- SOLUCIÓN DE PROBLEMAS

Problema	Posible causa	Solución
No hay señal o mala señal	- Falta alguna conexión. - Algún cable no está correctamente conectado.	- Comprobar las conexiones de todos los cables.
	- La antena está desconectada. - La antena está mal orientada. - La antena está dañada. - No hay cobertura digital.	- Alimentar la antena (si se trata de una Antena Interior DVB-T). - Reorientar la antena. - Reemplazar la antena - Verificar existencia de cobertura
El receptor no responde al mando a distancia	Las pilas del receptor están agotadas	Sustituir las pilas
	Existe algún obstáculo entre el receptor y el mando a distancia	Apuntar el mando a distancia hacia el receptor y comprobar que no haya ningún obstáculo entre ellos.
Al mover el receptor a otra habitación, éste no recibe señal digital	El nuevo punto de distribución puede no tener suficiente señal.	Probar un cable directo de antena a la entrada del receptor.
Al pulsar el botón de Favoritos sale el mensaje "No hay canales favoritos"	No se ha seleccionado ningún canal como favorito	Seleccionar canales favoritos en la Lista de Canales.

7.- CARACTERÍSTICAS TÉCNICAS

E	
ALIMENTACION	
Tensión de alimentación:	AC 100-240V, 50/60Hz
Consumo:	25 W MAX.
Máx. Corriente +5Vdc:	50 mA
HARDWARE	
Sintonizador	
Impedancia de entrada:	75 Ohm
Conector de entrada RF:	IEC hembra, 9,5mm
Conector de salida RF:	IEC macho, 9,5mm
Frecuencia de entrada:	47 ~ 230 MHz (VHF) 470 ~ 862 MHz (UHF)
Niveles de entrada:	-20dBm a -80dBm
Conector	
Euroconector TV:	Composite, RGB, Audio L/R
Euroconector VCR:	Composite, Audio L/R
Salidas RCA:	Video (CVBS) x 1, Audio L x 1, Audio R x 1, Audio S/P DIF x 1
Salida mini DIN:	S-VHS
9 Pin Sub-D (macho):	RS 232
SISTEMA	
Constelación:	QPSK, 16QAM, 64QAM
Modo de transmisión:	2K / 8K FFT
FEC:	1/2, 2/3, 3/4, 4/5, y 7/8
Intervalo de guarda:	1/2, 1/4, 1/8, 1/16, 1/32
Transport Stream:	MPEG-2 ISO/IEC 13818
Input Rate:	Máx. 15 M bit/s
Resolución Video:	720 x 576 (PAL) 720 x 489 (NTSC)
Formato Video:	4:3, 16:9, Letter box
Decodificador MPEG:	MPEG-1, MPEG-2
Modo Audio:	Mute / Mono / Stereo
Impedancia salida video:	75 Ohm
Nivel de salida Video:	1Vpp
Impedancia de salida audio:	1K Ohm
Nivel de salida audio:	0,3-0,6 Vrms

TABLE DES MATIÈRES

1.- Consignes de Sécurité	14
2.- Introduction	
2.1.- Contenu de l'emballage	15
2.2.- Description	15
2.2.1.- Panneau frontal	15
2.2.2.- Panneau arrière	15
2.2.3.- Télécommande	15
3.- Câblage	
3.1.- Schéma Antenne + TNT + TV	16
3.2.- Schéma + TNT + VCR + HIFI + TV	16
4.- Première installation	17
5.- Fonctionnement	
5.1.- Touches d'accès rapide	17
5.2.- Menu principal	18
5.2.1.- Menu Canal	18
5.2.2.- Menu Installation	19
5.2.3.- Menu Réglages du Système	19
5.2.4.- Menu Outils	20
6.- Résolution des problèmes	21
7.- Caractéristiques techniques	22

1.- CONSIGNES DE SÉCURITÉ

- Avant de procéder à l'installation et à l'utilisation du récepteur, veuillez lire attentivement les consignes de sécurité et le Manuel de l'utilisateur.
- Les dommages découlant d'un usage anormal ou du non respect des avertissements de ce manuel, annulent toute responsabilité et invalident directement la garantie.
- Pour que le récepteur sous garantie puisse être réparé, il devra parvenir à Fagor Electrónica en parfait état, dans son emballage original et accompagné de tous ses accessoires.

ALIMENTATION	VAC 90~240 ; 50/60 Hz
	Ouvrir ou retirer les couvercles de l'équipement peut entraîner une exposition à des tensions dangereuses ou à d'autres risques. Ces opérations doivent être exécutées uniquement par un personnel qualifié.
SURCHARGE	Ne pas surcharger la prise électrique, car il pourrait se produire un incendie ou une décharge électrique.
LIQUIDES	Ne pas exposer le récepteur à des projections d'eau ou de tout autre type de liquide.
NETTOYAGE	Débrancher le récepteur de la prise électrique avant de le nettoyer. Utiliser un chiffon légèrement humecté d'eau pour en nettoyer l'extérieur, ne pas utiliser de diluant.
VENTILATION	Ne jamais boucher les ouïes de ventilation du récepteur. Laisser au minimum un espace de 1 cm au dessus et de 5cm autour du récepteur, pour favoriser sa ventilation et prévenir ainsi les surchauffes. Éviter l'exposition au soleil ou à toute autre source de chaleur.
CONNEXIONS	Connecter tous les composants de l'équipement avant de le brancher sur le secteur. Éteindre le récepteur et tous les équipements qui y sont reliés avant de connecter ou de déconnecter tout câble. Débrancher l'équipement et déconnecter l'antenne ou le système de télévision par câble pendant les orages ou quand le récepteur ne va pas être utilisé pendant de longues périodes.

2.- INTRODUCTION

2.1.- Contenu de l'emballage

- L'emballage du récepteur doit contenir les éléments suivants :
 - Récepteur
 - Télécommande
 - 2 pilas AAA 1,5V.
 - Manuel d'instructions

2.2.- Description

2.2.1.- Panneau Frontal

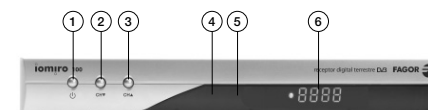

1. Bouton d'allumage
2. Programme supérieur
3. Programme inférieur
4. Indicateur de Stand by
5. Indicateur d'allumage
6. Afficheur

2.2.2.- Panneau Arrière

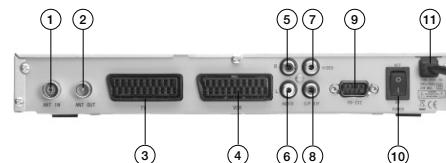

1. Entrée de signal de l'antenne terrestre
2. Passage de signal de l'antenne
3. TV SCART : Euroconnecteur pour téléviseur
4. VCR SCART : Euroconnecteur pour magnétoscope
5. Sortie RCA audio canal droit
6. Sortie RCA audio canal gauche
7. Sortie RCA vidéo composite (CVBS)
8. Sortie RCA audio numérique (S/P DIF)
9. Port série RS 232 9 broches
10. Interrupteur allumé/éteint
11. Alimentation 230 Vac

2.2.3.- Télécommande

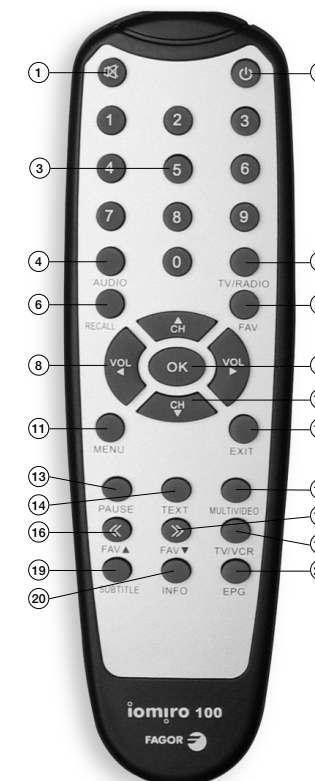

1. MUTE : Suppression du son
2. Commutation entre les modes allumé et stand by
3. Entrée numérique
4. AUDIO : Sélection des audios disponibles
5. TV/RADIO : Commutation entre TV et Radio
6. RECALL : Retour au programme sélectionné précédemment
7. FAV : Sélectionner groupe de favoris
8. [Left/Right] Réglage du volume, ou sélection de l'option gauche / droite sur le menu
9. OK : Liste des chaînes de TV, ou confirmation de la valeur modifiée dans le menu
10. [Up/Down] Changement de chaîne, ou sélection de l'option précédente/suivante dans le menu
11. MENU : Montre le menu principal à l'écran
12. EXIT : Retour au menu précédent ou sortie complète du menu
13. PAUSE : Retient l'image
14. TEXT : Montre le télétexte
15. MULTIVIDEO : Entre dans le mode MOSAÏQUE
16. FAV [Up] : Changer vers le groupe de favoris suivant
17. FAV [Down] : Changer vers le groupe de favoris précédent
18. TV/VCR : Commutation entre entrée TV SCART et entrée VCR SCART (EUROCONNECTEUR)
19. SUBTITLE : Sélection de sous-titres : Éteints / Standard / TTX
20. INFO : Information sur le programme actuel
21. EPG : Guide Électronique des Programmes

3.- CÂBLAGE

3.1.- Câblage ANTENNE + TNT + TV

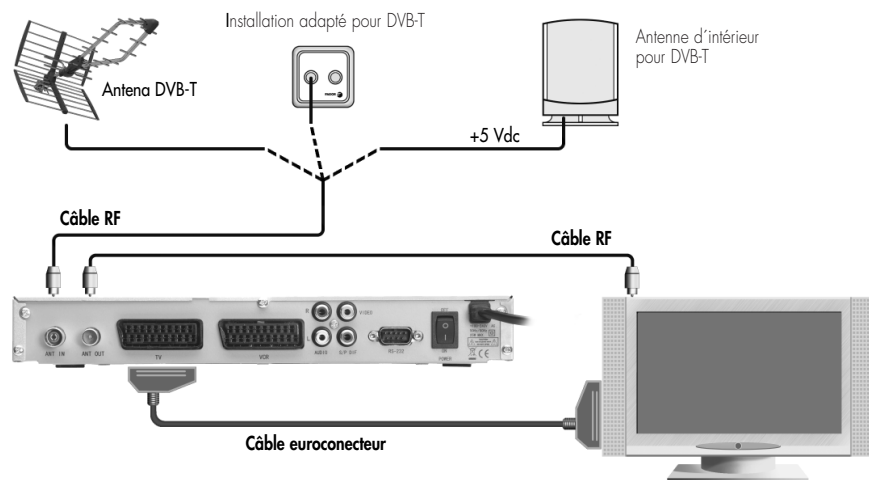

3.2.- Câblage ANTENNE + TNT + VCR + HIFI + TV

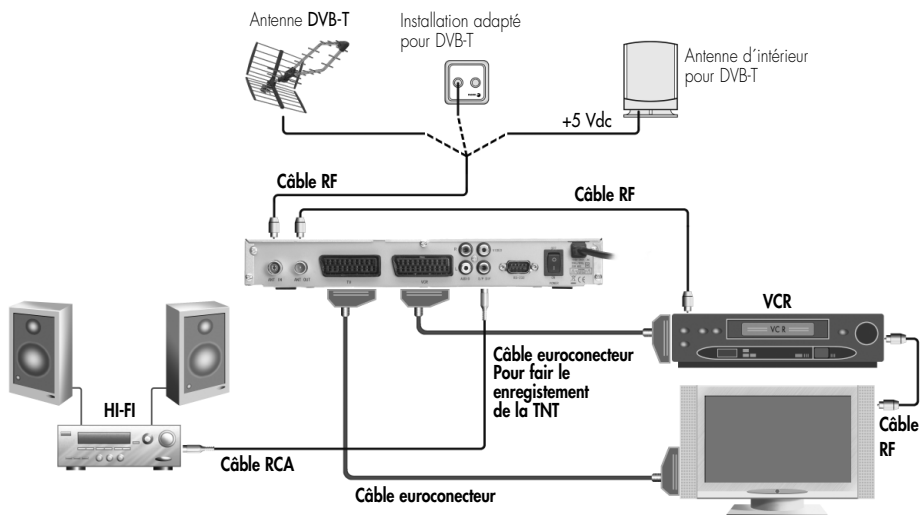

4.- PREMIÈRE INSTALLATION

- En connectant le récepteur pour la première fois, l'écran de première installation se présente.



Au moyen des touches "VOL" (↑ ↓), on sélectionne la valeur souhaitée de chacune des options suivantes. Et au moyen des touches "CH" (▲ ▼) on passe d'une option à l'autre.

- **Pays** : Sélectionner le pays.
- **Langue du menu** : Sélectionner la langue du menu.
- **Alimentation d'ant.** : Uniquement dans le cas où il y a une antenne intérieure, allumer l'alimentation d'antenne. Alimentation de +5V.
- **OK** : Appuyer sur OK sur la commande pour que le récepteur commence la recherche automatique.

5.- FONCTIONNEMENT

5.1.- Touches d'accès rapide

- Touche "MUTE" : Suppression du son, en maintenant l'image active. En appuyant à nouveau sur la touche le son est réactivé et actualisé.
- Touche "STANDBY" : Commutation entre les modes Allumage et Stand by. En appuyant dessus, le récepteur passe en mode économie d'énergie, le signal de sortie est suspendu, et l'indicateur de Stand by et l'afficheur affiche une horloge numérique. En appuyant de nouveau sur la touche le récepteur se réactive, en récupérant le dernier programme affiché.
- Touche "AUDIO" : Permet de changer la langue du programme actuel et de choisir le type d'audio : gauche, droit, mono, stéréo.
- Touche "TV/RADIO" : Commutation entre télévision et radio.
- Touche "RECALL" : Commutation entre le programme sélectionné précédemment et le programme actuel.
- Touche "FAV" : Déroule la liste actuelle des favoris. Les touches "VOL" (↑ ↓), permettent de sélectionner un autre groupe de favoris.
- Touche "OK" : Entre dans la liste des chaînes de télévision.

- Touche "PAUSE" : Congèle l'image, en gardant le son actif. En appuyant de nouveau sur la touche l'image se réactive et s'actualise.
- Touche "TEXT" : Montre le télétexte.
- Touche de "MULTIVIDEO" : Active le mode Mosaïque. Dans ce mode, sont affichés jusqu'à 9 programmes sur l'écran. Le programme souligné en jaune sera le seul actif.
- Touche de "FAV ▲" : Accès au groupe de favoris suivant.
- Touche de "FAV ▼" : Accès au groupe de favoris précédent.
- Touche de "TV/VCR" : Commutation entre entrée TV SCART et entrée VCR SCART (EUROCONNECTEUR).
- Touche "SUBTITLE" : Sélection des sous-titres : "Standard" : Sous-titres sur la vidéo. "Télétexte" : Sous-titres sur le télétexte.
- Touche "INFO" : Présente à l'écran diverses informations sur le programme syntonisé. En appuyant une fois sur la touche "INFO" l'image suivante se présente :

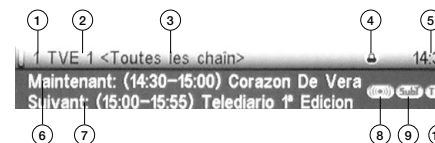

1. Numéro du programme
2. Nom du programme
3. Nom du groupe de favoris
4. Programme verrouillé
5. Heure
6. Programme actuel
7. Programme suivant
8. Son disponible
9. Sous-titres disponibles
10. Télétexte disponible

- En appuyant une seconde fois sur la touche "INFO" une information relative au programme actuel se présente. Les valeurs de niveau et de qualité représentées sont des valeurs indicatives.

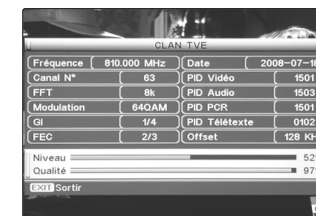

- Touche "EPG": Guide électronique des programmes. Présente à l'écran diverses informations sur la programmation du programme souligné en jaune. Ces informations sont fournies par l'opérateur et ne sont pas toujours disponibles.

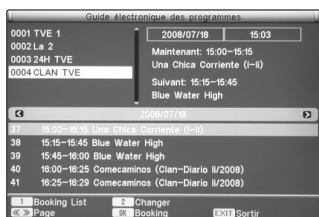

- Touche "2": Permet d'entrer dans l'horaire de programmation quotidienne qui occupe la moitié inférieure de l'écran.
- Les touches "VOL" (↑ ↓) changent la date.
- Les touches "CH" (▲ ▼) déplacent le curseur pour la programmation horaire.
- Les touches "3" accède à l'information détaillée du programme sélectionné.
- Les touches "1" permet de passer à des informations supplémentaires et de revenir à l'information réduite. L'information présentée est fournie par l'opérateur.

5.2.- Menu principal

- En appuyant sur la touche "MENU" on accède au menu principal du récepteur.



- Le Menu Principal du récepteur est divisé en 4 sous-menus: Menu de Canal, Menu d'installation, Menu Réglages du système et Menu Outils.
- Au moyen des touches "CH" (▲ ▼) se sélectionne le menu souhaité et au moyen la touche "OK" on confirme la sélection.

5.2.1.- Menu canal

- Toutes les opérations liées aux Listes des Chaînes sont effectuées.



5.2.1.1.- Liste des chaînes de télévision



- Touche "1" Editer. Entre dans le menu d'édition des programmes:
 - Touche "OK" Sélection. Permet de sélectionner / désélectionner les programmes à éditer.
 - Touche "0" Tous. Sélectionner/désélectionner tous les programmes de la liste.
 - Touche "1" Favori. Garde les programmes sélectionnés dans la liste des favoris souhaitée.
 - Touche "2" Verrouiller. Empêche de voir les programmes sélectionnés. Pour permettre ultérieurement de voir les programmes verrouillés le Code d'Accès sera demandé. Le code d'accès par défaut est "0000". Voir section 5.2.3.7.
 - Touche "3" Omettre. Omet le programme sélectionné.
 - Touche "4" Effacer. Élimine de la liste les programmes sélectionnés.
 - Touche "5" Renommer. Renomme le dernier programme sélectionné.
- Touche "2" Trouver. Localise les programmes dont le nom commence par la lettre initiale sélectionnée.

- Touche "3" Classer. Classe les chaînes selon le critère sélectionné.

Défaut:	Ordre initial
Nom (A - Z):	Ordre alphanumérique ascendant
Nom (Z - A):	Ordre alphanumérique descendant
FTA:	Chaînes libres en début de liste suivie de celles payantes
Verrouillage:	Chaînes verrouillées en fin de liste
- Touche "4" Déplacer. Permet de changer l'ordre de la liste des chaînes.

5.2.1.2.- Liste des chaînes de radio

- Les fonctions pour la Liste des chaînes de Radio sont les mêmes que celles décrites pour les Chaînes de Télévision.

5.2.1.3.- Liste des chaînes de télévision favorites

- Fonction équivalente à la touche d'accès rapide "FAV". Voir section 5.1.

5.2.1.4.- Liste des chaînes de radio favorites

- Fonction équivalente à la touche d'accès rapide "FAV". Voir section 5.1.

5.2.1.5.- Effacer tous les favoris

- Toutes les listes de Favoris sont effacées.

5.2.1.6.- Effacer toutes les chaînes

- La Liste des chaînes de TV est effacée, sur demande préalable du Code d'accès. Le code d'accès par défaut est "0000". Voir section 5.2.3.7.

5.2.1.7.- Renommer le groupe

- Renommer les listes des favoris.

5.2.2.- Menu Installation

- Réalisation de toutes les opérations liées à la Recherche des programmes et aux réglages de l'antenne.

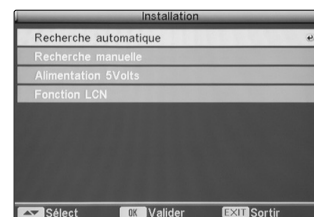

5.2.2.1. Recherche automatique:

- Recherche de programmes numériques sur toute la bande.

5.2.2.2. Recherche manuelle:

- Recherche de programmes numériques sur le canal sélectionné.

5.2.2.3. Alimentation d'antenne:

- Uniquement si vous avez une antenne intérieure, allumer l'alimentation d'antenne. Alimentation de +5V.

5.2.2.4. Fonction LCN:

- **Allumé** active le Classement Automatique des Chaînes (Logical Channel Number), à condition que l'opérateur émette avec ce service.

Éteint désactive le Classement Automatique des Chaînes.

5.2.3.- Menu réglages du système

- Réalisation de toutes les fonctions liées aux réglages sur le récepteur (minuterie, configuration OSD, système de TV,...)

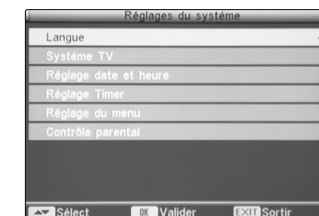

5.2.3.1. Langue du Menu:

- Sélection de la langue de l'OSD (textes à l'écran).

5.2.3.2. Système TV

- Mode Écran: Permet de choisir entre les options AUTO (Automatique), PAL et NTSC.
- Aspect: 4:3 PS, **4:3 LB** et 16:9
- Sortie de vidéo: **CVBS + RGB** (vidéo composite + rouge, vert et bleu), CVBS + YCbCr ou CVBS + S vidéo.

5.2.3.3. Pays et heures

- Pays : Permet de sélectionner le pays. (**ESPAÑA**, France,...)
- Type GMT: **Par région**, Par heure de l'utilisateur et Éteint.
- Offset GMT: **GMT + 00:00**. Modifiable lorsqu'a été sélectionné en Type GMT "Par heure de l'utilisateur".
- Date. Modifiable lorsqu'a été sélectionné en Type GMT "Éteint".
- Heure. Modifiable lorsqu'a été sélectionné en Type GMT "Éteint".
- Horaire d'Été. **Allumé**.
- Montrer Heure : Montre l'heure à l'écran. **Éteint**.

5.2.3.4. Réglages de l'heure

5.2.3.4.1. Liste de programmation

- Nombre de minuterie : Dispose de 8 minuterie.
- Mode de minuterie : **Éteint**, Une fois, Quotidien, Hebdomadaire et Mensuel.
- Service de minuterie : **Service de Télévision** et Service de Radio.
- Canal d'allumage
- Mois : Nombre du mois
- Date : Jour du mois
- Jour : Jour de la semaine
- Heure de début
- Heure de fin

IMPORTANT : Avant d'effectuer une programmation, s'assurer que la date et l'heure sont correctes.

5.2.3.4.2. Minuterie d'allumage :

- **Off** (Éteint), 10, 30, 60, 90 et 120 minutes.

5.2.3.5. Réglages du menu

- Montrer les sous-titres : Éteint, Standard et Télétex.
- Transparence du menu : Permet de choisir entre Éteint, 10, 20, 30, 40 et 50%.
- Style du Menu : Permet de sélectionner le Style 1 ou le Style 2.
- Réglages par défaut ? Charger Configuration de l'OSD Original.

5.2.3.6. Contrôle parental

- Le code d'accès par défaut est "0000"
- Verrouillage de menu.
- Nouveau code : introduire le nouveau code souhaité.
- Confirmer le code : Confirmer le nouveau code souhaité.

5.2.4. Menu Outils

- Dans ce menu sont regroupées plusieurs fonctions auxquelles nous pouvons accéder : Information sur la télécommande, jeux disponibles, réglages généraux,...



- Information du récepteur : Présente l'information du matériel informatique, du logiciel et du micrologiciel du récepteur.
- Jeux : Tetris, Serpent et Othello.
- Configuration d'usine : Restaure les valeurs avec lesquelles le récepteur est sorti configuré de l'usine. Demande le code.
- Mise à jour du logiciel : Consulter la page www.fagorelectronica.es

6.- RÉOLUTIONS DES PROBLÈMES

Problème	Cause possible	Solution
Pas de signal ou mauvais signal	- Il manque une connexion. - Un câble n'est pas bien connecté.	- Vérifier les connexions de tous les câbles.
	- L'antenne est débranchée. - L'antenne est mal orientée. - L'antenne est endommagée. - Pas de couverture numérique.	- Alimenter l'antenne (s'il s'agit d'une Antenne Intérieure DVB-T). - Réorienter l'antenne - Remplacer l'antenne - Vérifier l'existence de couverture
Le récepteur ne répond pas à la télécommande	Les piles du récepteur sont épuisées	Changer les piles
	Il existe un obstacle entre le récepteur et la télécommande	Viser le récepteur avec la télécommande et vérifier qu'il n'y a aucun obstacle entre eux.
En déplaçant le récepteur dans une autre pièce, il ne reçoit pas de signal numérique	Il se peut que le nouveau point de distribution n'ait pas suffisamment de signal.	Essayer un câble direct d'antenne à l'entrée du récepteur.
En pressant le bouton Favoris le message "Pas de chaînes favorites" apparaît	Aucune chaîne n'a été sélectionnée comme favorite	Sélectionner les chaînes favorites sur la Liste de Chaînes.

7.- CARACTÉRISTIQUES TECHNIQUES

F	
ALIMENTATION	
Tension d'alimentation :	AC 100-240V, 50/60Hz
Consommation	25 W MAX.
Max. courant +5Vdc:	50 mA
ÉQUIPEMENT	
Syntonisateur	
Impédance d'entrée :	75 Ohms
Connecteur d'entrée RF :	IEC femelle, 9,5mm
Connecteur de sortie RF :	IEC mâle, 9,5mm
Fréquence d'entrée :	47 ~ 230 MHz (VHF)
	470 ~ 862 MHz (UHF)
Niveau d'entrée:	-20dBm a -80dBm
Connecteur	
Euroconnector TV :	Composite, RGB, Audio L/R
Euroconnector VCR :	Composite, Audio L/R
Sorties RCA :	Video (CVBS) x 1, Audio L x 1, Audio R x 1, Audio S/P DIF x 1
S-VHS mini DIN:	Sortie Vidéo
9 Pin Sub-D (mâle) :	RS 232
SYSTÈME	
Constellation :	QPSK, 16QAM, 64QAM
Mode de transmission :	2K / 8K FFT
FEC :	1/2, 2/3, 3/4, 4/5, et 7/8
Intervalle de garde :	1/2, 1/4, 1/8, 1/16, 1/32
Flux numérique :	MPEG-2 ISO/IEC 13818
Débit d'entrée :	15 M bit/s maxi.
Résolution Vidéo :	720 x 576 (PAL)
	720 x 489 (NTSC)
Format Vidéo :	4:3, 16:9, Letter box
Décodeur MPEG :	MPEG-1, MPEG-2
Mode Audio :	Mute / Mono / Stéréo
Impedance de sortie vidéo:	75 Ohm
Niveau de sortie vidéo:	1Vpp
Impedance de sortie audio:	1K Ohm
Niveau de sortie audio:	0,3-0,6 Vrms

CONTENTS

1.- Safety instructions	24
2.- Introduction	
2.1. - Package contents	25
2.2.- Description	25
2.2.1.- Front panel	25
2.2.2.- Rear panel	25
2.2.3 - Remote control	25
3. - Connecting	
3.1.- Antenna diagram + TDT + TV	26
3.2.- Antenna diagram + TDT + VCR + HIFI + TV	26
4.- First installation	27
5.- Operation	
5.1. - Quick access keys	27
5.2. - Main menu	28
5.2.1. - Channel menu	28
5.2.2.- Installation menu.	29
5.2.3. - System configuration menu	29
5.2.4.- Tools menu	30
6. - Troubleshooting	31
7. - Technical characteristics	32

1.- SAFETY INSTRUCTIONS

- Before installing or using the appliance, carefully read the Safety Instructions and User Manual.
- Any damage or injury resulting from misuse of the appliance or failure to comply with the instructions in this manual shall exonerate the manufacturer from all liability and render the guarantee invalid.
- In order for the unit to be repaired under warranty, it must be received by Fagor Electrónica in perfect condition, in the original packaging and with all the accessories.

POWER	90-240v AC; 50/60 Hz
	Opening the covers on the appliance can cause exposure to dangerous voltages and other risks. These operations must be carried out by qualified technicians only.
OVERLOADS	Do not overload power sockets. This may cause fire or electrical discharge.
LIQUIDS	Do not allow the appliance to come into contact with water or any other liquids.
CLEANING	Unplug the receiver from the power supply before cleaning. Clean the outside with a slightly damp cloth. Do not use any type of detergent.
VENTILATION	Do not block any of the ventilation openings. Leave at least 1 cm above and 5 cm around the receiver to allow ventilation and prevent overheating. Avoid exposure to the sun or other sources of heat.
CONNECTIONS	Connect all the appliance components before connecting to the power supply. Shut down the receiver and all the equipment connected to it before connecting or disconnecting any cables. Unplug the appliance from the power supply and disconnect the antenna and television system cables during storms or when the receiver is not in use for long periods of time

2.- INTRODUCTION

2.1.- Packaging contents

- The package should contain the following items:
 - Receiver
 - Remote control
 - Two 1.5V AAA batteries.
 - Instruction Manual

2.2.- Description

2.2.1.- Front Panel

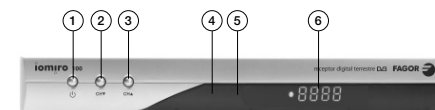

1. On/Off button
2. Channel down
3. Channel up
4. Stand by light
5. On light
6. Display



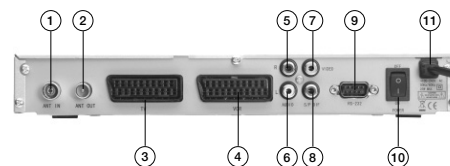



2.2.2.- Rear Panel

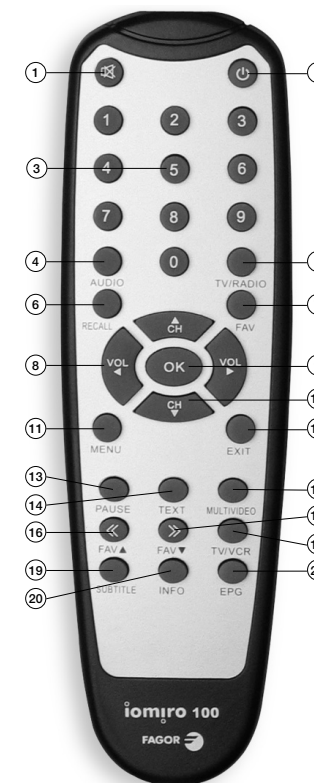

1. Input jack for terrestrial antenna
2. Output jack for terrestrial antenna
3. TV SCART: Euroconnector for television
4. VCR SCART: Euroconnector for video recorder
5. RCA jack for right audio channel
6. RCA jack for left audio channel
7. RCA jack for video compound (CVBS)
8. RCA jack for audio digital (S/P DIF)
9. RS 232 series 9 pin port
10. On/Off switch
11. 230 V power supply

2.2.3.- Remote control



1. MUTE: Mute the sound
2. Switch between on and standby modes
3. Numeric entry
4. AUDIO: Available audio selection
5. TV/RADIO: Switch between TV and Radio
6. RECALL: Return to the previously selected channel
7. FAV: Select favourites group.
8.  : Adjust volume, or left/right menu selection.
9. OK: List of TV channels, or confirm menu change
10.  : Change channel, or select previous/next option in the menu.
11. MENU: Show main menu on the screen.
12. EXIT: Return to the previous menu or exit menu completely
13. PAUSE: Pause the image
14. TEXT: Show teletext
15. MULTIVIDEO: Enter MOSAIC mode
16. FAV : Move to the next group of favourites
17. FAV : Move to the previous group of favourites
18. TV/RADIO: Switch between TV SCART and VCR SCART (EUROCONNECTOR)
19. SUBTITLE: Subtitle selection: None / Standard / TTX
20. INFO: Channel information
21. EPG: Electronic Programme Guide

3.- CONNECTING

3.1.- Connecting ANTENNA + TDT + TV

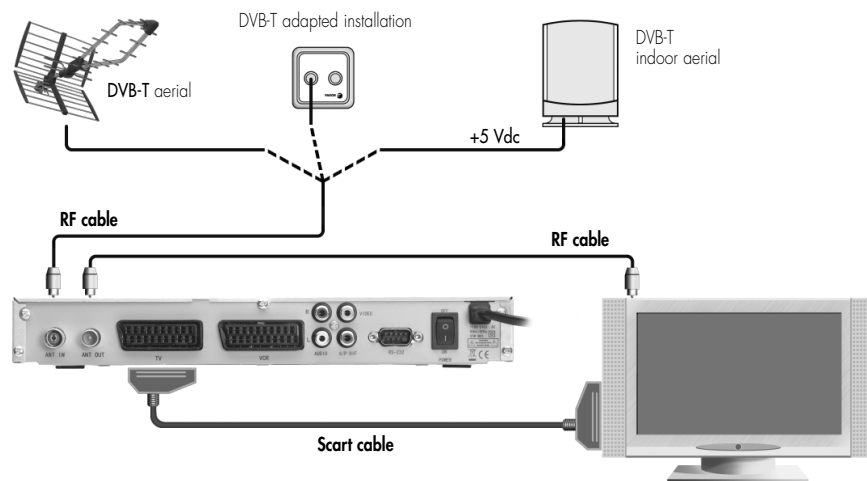

3.2.- Connecting ANTENNA + TDT +VCR + HIFI + TV

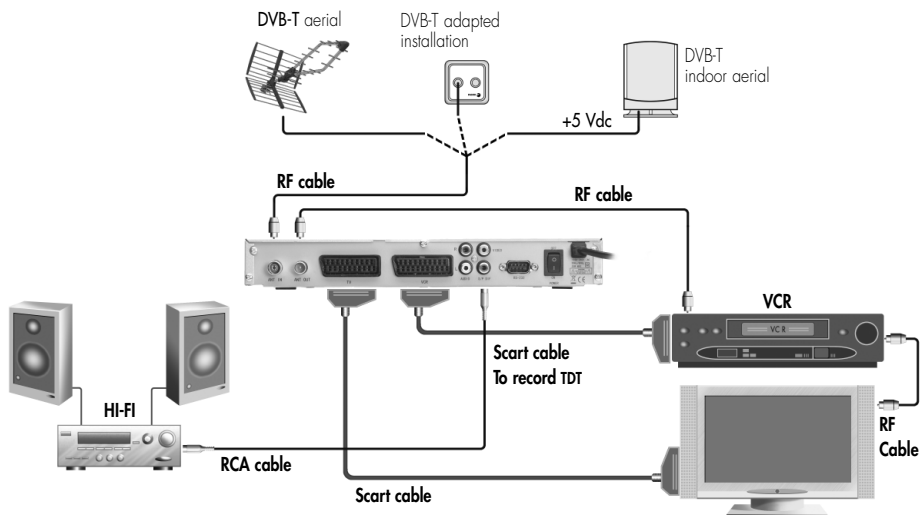

4.- FIRST INSTALLATION

- When connecting the receiver for the first time, the First Installation Screen appears.



Using the "VOL" keys, select the desired setting for each of the following options. Using the "CH" keys, move through the options.

- Country:** Select the country.
- Menu Language:** Select the menu language.
- Antenna power supply:** Only switch on the antenna power supply if there is an indoor antenna. Power supply +5V.
- OK:** Push OK on the remote control and the receiver will begin an automatic search.

5.- OPERATION

5.1.- Quick Access Keys

- "MUTE"** key: Mute the sound, maintaining the active image. Push the mute key again to reactivate and use.
- "STANDBY"** key: switch between On and Standby modes. The receiver goes into energy saving mode, the signal is suspended, the Standby indicator is illuminated and digital clock is displayed. If the key is pushed again, the receiver is reactivated and the last channel viewed is displayed.
- "AUDIO"** key: Changes the language of the current programme and selects the type of audio. left, right, mono, stereo.
- "TV/RADIO"** key: Switches between television and Radio.
- "RECALL"** key: Switch between the previously selected program and the current program.
- "FAV"** key: Displays the list of favourites. The "VOL" keys can be used to select another group of favourites.
- "OK"** key: Enter the list of television channels.

- "PAUSE"** key: Freeze the image, maintaining the active sound. Push the pause key again to reactivate and update.
- "TEXT"** key: Show teletext
- "MULTIVIDEO"** key: Activate mosaic mode. In this mode, nine programmes can be viewed on the screen. The one highlighted in yellow is the active one.
- "FAV" (up arrow)** key: Access the next group of favourite.
- "FAV" (down arrow)** key: Access the previous group of favourites.
- "TV/VCR"** key: Switch between TV SCART and VCR SCART (EUROCONNECTOR).
- "SUBTITLE"** Subtitle selection "Standard": Subtitles over video. "Teletext": Subtitles over teletext.
- "INFO"** key: Shows information on the screen about programme tuning. Push the "INFO" key once to see the following display:



- Programme number
- Programme name
- Favourites group name
- Blocked programme
- Time
- Current programme
- Next programme
- Sound available
- Subtitles available
- Teletext available

- Pushing the "INFO" key a second time will show information about the current channel. The level and quality options are for guidance only.

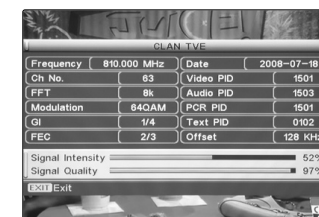

- “EPG” key: Electronic Programme Guide Shows information about the programme highlighted on the screen in yellow. The information depends on the operator and is not always available.



- Key “2”: Used to enter the daily programme schedule that shows on the bottom half of the screen.
- Use the “VOL [Left] [Right]” to change the date.
- Use the “CH [Up] [Down]” keys to move the cursor through the programming schedule.
- Key “3” accesses detailed information about the selected program.
- Key “1” shows additional information and returns to reduced information. The information provided depends on the operator.

5.2.- Main menu

- Push the “MENU” key to access the receiver’s main menu.
- The receiver’s main menu is divided into four sub-menu’s: Channel menu, Installation menu, System configuration menu and Tools menu



- Using the “CH [Up] [Down]” keys, select the required menu and press “OK” to confirm.

5.2.1.- Channel menu

- Activates all of the functions relating to the Channels List.



5.2.1.1.- Television channels list



- Key “1” Editor. Entra en el menú de edición de programas:
 - “OK” key selection. Select or deselect the programmes to edit.
 - Key “0” all. Select/deselect all of the programmes on the list.
 - Key “1” Favourite. Save the selected programmes in the desired favourites list.
 - Key “2” Block. Block the selected programs. To access blocked programmes, the Access Password will be requested. The default Access Password is “0000”. See section 5.2.3.7.
 - Key “3”: Next. Go up to the next selected programme.
 - Key “4”: Erase. Erase the selected list of programmes.
 - Key “5”: Rename. Rename the last program selected.
- Key “2” Search. Locate programmes with names that begin with the first letter selected.

- Key “3” Order. Order the channels by the selected criteria.

Default:	Initial order
Name (A – Z):	Ascending alphanumerical order
Name (Z – A):	Descending alphanumerical order
FTA:	Free channels are at the beginning of the list followed by subscription channels.
Blocked:	Blocked channels go to the end of the list
- Key “4” Move. To change the order of channels list.

5.2.1.2.- Radio channels list

- The functions for the list of radio stations are the same as those for the television channels.

5.2.1.3.- Television channels favourites list

- The quick access “FAV” key works the same way. See section 5.1.

5.2.1.4.- Radio channels favourites list

- The quick access “FAV” key works the same way. See section 5.1.

5.2.1.5.- Erase all favourites

- Erases all lists of favourites.

5.2.1.6.- Erase all channels

- After entering the Access Password, all TV channels will be erased. The default Access Password is “0000”. See section 5.2.3.7

5.2.1.7.- Rename Group

- Rename the lists of favourites.

5.2.2.- Installation menu

- For all functions relating to Programme Search and antenna adjustment.

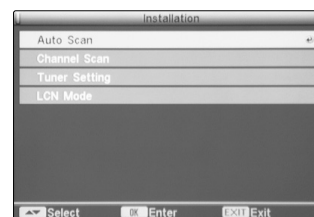

5.2.2.1. Automatic search:

- Search for digital programmes on the entire band.

5.2.2.2. Manual search:

- Search for digital programmes in the channel selected.

5.2.2.3. Antenna power supply:

- Only switch on the antenna power supply if there is an indoor antenna. Power supply +5V.

5.2.2.4. LCN Function:

- On activates Automatic Channel Order (Logical Channel Number) provided the operator broadcasts the service.
- Off deactivates Automatic Channel Order.

5.2.3.- System configuration menu

- Access all the functions relating to the configuration of the receiver (timer OSD configuration, TV system, etc).

5.2.3.1. Language Menu:

- Select the OSD language (On Screen Display).

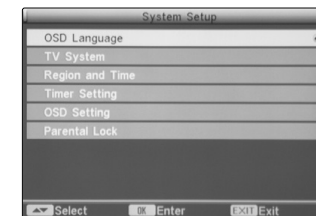

5.2.3.2. TV System

- Screen Mode: Allows selection from the options AUTO (Automatic), PAL and NTSC.
- Aspect: 4:3 PS, 4:3 LB and 16:9
- Video out: CVBS + RGB (video compound + red, green and blue), CVBS + YCbCr or CVBS + Svideo.

5.2.3.3. Country and time

- Country: Select the country. (**SPAIN**, France, etc).
- GMT Type: **By region**, defined by user and Switched Off.
- Offset GMT: **GMT + 00:00**. Can be modified when GMT Type has been selected "By user time".
- Date. Can be modified when GMT Type is "Off".
- Time. Can be modified when GMT Type is "Off".
- Summer time. **On**.
- Show Time: Show Time on the screen. **Off**.

5.2.3.4. Set the time

5.2.3.4.1. Programme list

- Timer number: Eight timers are available.
- Timer Mode: **Off**, Once, Daily, Weekly and Monthly.
- Timer Service: **Television Service** and Radio Service.
- On channel
- Mes: Month number
- Date: Day of month
- Day: Day of week
- Start time
- End time

IMPORTANT: Verify that the time and date are correct before programming.

5.2.3.4.2. Timer on:

- **Off** (Switched off), 10, 30, 60, 90 and 120 minutes.

5.2.3.5. Menu settings

- Show Subtitles: Switched off, Standard and Teletext.
- Menu transparency: Select from None, 10, 20, 30, 40 and 50%.
- Menu style: Select style one or two.
- Restore default settings? Restores default settings.

5.2.3.6. Parental control

- The default access password is "0000".
- Block menu.
- Change password: Enter the new password.
- Confirm password: Confirm the new password.

5.2.4. Tools Menu

- In this menu, several functions are grouped to enable access to: Information about the remote control, games available, general configuration, etc.

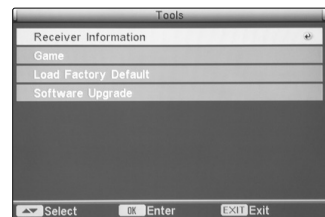

- Receiver information: Shows information about the receiver hardware, software and firmware.
- Games: Tetris, Snake and Othello.
- Factory settings: Restores the default factory settings. Requires password.
- Software Update: Go to web site www.fagorelectronica.es

6.- TROUBLESHOOTING

Problem	Possible cause	Solution
No signal or bad signal.	- Connection fault. - A cable is not connected correctly.	- Check all the connections cables.
	- The antenna is disconnected. - The antenna is in the wrong position. - The antenna is damaged. - There is no digital signal.	- Plug in the antenna (if it is a DVB-T indoor antenna). - Adjust the position of the antenna. - Replace the antenna. - Check if there is a signal.
The receiver does not respond to the remote control.	The batteries are flat.	Replace the batteries.
	There is an obstruction between the receiver and the remote control.	Point the remote control at the receiver and make sure there are no obstructions between them.
There is no signal when the receiver is moved to another room.	The new location does not have sufficient signal.	Try connecting a cable directly from the antenna to the receiver.
The message "There are no favourite channels" appears when the favourites button is pushed.	No favourite channels have been stored .	Select favourite channels in the channels list.

7. - TECHNICAL CHARACTERISTICS

GB	
POWER SUPPLY	
Power supply voltage:	AC 100-240V, 50/60Hz
Consumption:	25 W MAX.
Max. current at +5Vdc:	50 mA
HARDWARE	
Tuner	
Input impedance:	75 Ohm
RF input connector:	female IEC, 9.5 mm
RF output connector:	male IEC, 9.5mm
Input frequency:	47 ~ 230 MHz (VHF)
	470 ~ 862 MHz (UHF)
Input level:	-20dBm a -80dBm
Connector	
TV Euroconnector:	Composite, RGB, Audio L/R
VCR Euroconnector:	Composite, Audio L/R
RCA outputs:	Video (CVBS) x 1, Audio L x 1, Audio R x 1, Audio S/P DIF x 1
Mini DIN output:	S-VHS
9 Pin Sub-D (male):	RS 232
SYSTEM	
Constellation:	QPSK, 16QAM, 64QAM
Transmission mode:	2K / 8K FFT
FEC:	1/2, 2/3, 3/4, 4/5 and 7/8
Saving interval:	1/2, 1/4, 1/8, 1/16, 1/32
Transport Stream:	MPEG-2 ISO/IEC 13818
Input Rate:	max. 15 M bit/s
Video resolution:	720 x 576 (PAL)
	720 x 489 (NTSC)
Video format:	4:3, 16:9, Letter box
MPEG decoder:	MPEG-1, MPEG-2
Audio mode:	Mute / Mono / Stereo
Video output impedance:	75 Ohm
Video output level:	1Vpp
Audio output impedance:	1K Ohm
Audio output level:	0,3-0,6 Vrms

	<ul style="list-style-type: none"> - Este símbolo significa que el producto se acoge a los requerimientos de la Directiva 2003/92/CE sobre residuos de aparatos eléctricos y electrónicos. - Todos los aparatos eléctricos o electrónicos se deben desechar de forma distinta del servicio municipal de recogida de basura, a través de puntos de recogida designados por el gobierno o las autoridades locales. - La correcta recogida y tratamiento de los aparatos inservibles contribuye a evitar riesgos potenciales para el medio ambiente y la salud pública. - Para obtener más información sobre cómo deshacerse de sus aparatos eléctricos y electrónicos viejos, póngase en contacto con su ayuntamiento, el servicio de recogida de basuras o el establecimiento donde adquirió el producto.
	<ul style="list-style-type: none"> - Ce symbole signifie que le produit est en conformité avec les exigences de la Directive 2003/92/CE sur les déchets des appareils électriques et électroniques. - Tous les appareils électriques et électroniques doivent suivre un processus de collecte et élimination sélective au travers des services spécifiques désignés par le gouvernement ou les autorités locales et différentes de ceux des collectes habituelles des ordures ménagères. - Les bonnes procédures de collecte et de traitement des appareils inutilisables contribue a supprimer des risques potentiels pour l'atmosphère et la santé publique. - Pour obtenir plus d'informations sur la procédure d'élimination de vos appareils électriques ou électroniques inutilisables, merci de contacter le service municipal chargé des collectes des ordures ménagères ou l'établissement où vous avez acquis cet appareil.
	<ul style="list-style-type: none"> - This symbol means that the product is in accordance with the 2003/92/CE Directive about the Waste of Electrical and Electronic Equipment. - The electrical and electronic equipment should not be discarded with normal household waste, but through collection points appointed by the government or the local authorities. - The right collection and treatment of the products taken out of service, helps to avoid potential risks for the environmental and public health. - To get more information about the way of discarding old electrical and electronic equipment, please contact your town council, the refuse collection service or the shop where the equipment was bought.

FAGOR



**DECLARACION DE CONFORMIDAD
DECLARATION DE CONFORMITÉ
DECLARATION OF CONFORMITY
DECLARAÇÃO DE CONFORMIDADE**

Fabricante/ Fabricant/ Manufacturer/ Fabricante : **FAGOR ELECTRONICA, S.COOP.**

Dirección/ Adresse/ Address/ Direção : **Bº San Andrés s/n - P.O. Box 33
20500 MONDRAGON
(Guipúzcoa) Spain**

NIF / VAT : **F-20 027975**

Declara bajo su exclusiva responsabilidad la conformidad del producto :
Declare, sous notre responsabilité, la conformité du produit :
Declare under our own responsibility the conformity of the product :
Declara exclusiva responsabilidade a conformidade do producto :

IOMIRO 100

Según los requerimientos de las Directivas del Parlamento Europeo:
Selon les especifications des Directives du Parlement Européen :
According to the specifications of directives of the European Parliament:
Com as especificações da Directivas do Parlamento Europeu:

**73/23/CEE
89/336/EEC – 93/68/CEE**

Para su evaluación se han aplicado las Normas:
Pour l'évaluation ont été appliqués les Normes:
For the evaluation, the following Standards were applied:
Para a avaliação, os seguintes Normas foram aplicados :

**EN 55013:10.2001+A1:04.2003
EN 55020:04.2002+A1:01.2003
EN 6100-3-2:2000
EN 6100-3-3:1995+A1:2001
EN 60065:1998**

Fecha: **JUL. 2008**
Date:

Firma: 
Signature: **J.M. Saiz**

**Jefe Calidad Tratamiento de Señal
Head of Quality Dept., Signal Processing**