

- (E)** AMPLIFICADOR DE CANAL
- (D)** KANALVERSTÄRKER
- (F)** AMPLIFICATEUR DE CANAL
- (GB)** CHANNEL AMPLIFIER
- (I)** AMPLIFICATORE DI CANALE
- (P)** AMPLIFICADOR DE CANAL



NEX 400 - NEX 500

(E)	(D)	(F)	(GB)		NEX 401	NEX 402	NEX DAB	NEX 403	NEX 445	NEX 545
Referencia	Referenz	Référence	Reference		39102...04	39200	39201	39305...12	39421...69	39521...69
Canales	Känale	Canaux	Channels		E02...E04	FM 87 ÷ 108	DAB 195 ÷ 223	E05...E12	21...69	21...69
Nivel máx. de salida	Max. Ausgangspegel	Niveau de sortie max.	Max. output level	dB μ V DIN K	123	115 DIN B -35 dB	115 DIN B -35 dB	123	117	125
Ganancia	Verstärkung	Gain	Gain	dB	40	40	35	40	40	50
Regulación de ganancia	Regulierung der Verstärkung	Plage de réglage de gain	Gain adjustment	dB @N \pm 1	30 15	30 —	30 —	30 15	30 15	30 15
Ancho de banda	Frequenzbereich	Bandes couvertes	Bandwidth	MHz	7	21	28	7	8	8
Selectividad * PVN-PAN-1 PAN-PVN+1 PV+20 MHz	Selectivität * PVN-PAN-1 PAN-PVN+1 PV+20 MHz	Sélectivité * PVN-PAN-1 PAN-PVN+1 PV+20 MHz	Selectivity * PVN-PAN-1 PAN-PVN+1 PV+20 MHz	dB	20 20 >70	@ -15 MHz 35 @ +15 MHz 30	23 8	20 20 70	16 16 >70	16 16 >70
Pérdidas de retorno	Rückflussdämpfung	Adaptation	Return losses	dB	9					
Figura de ruido	Rauschmaß	Facteur de bruit	Noise figure	dB	11	4	5	11	11	11
Consumo (24 Vdc)	Stromverbrauch	Consommation	Current Drawn	mA	90	65	65	105	55	110
Dimensiones de embalaje	Ausmasse	Dimensions du conditionnement	Packing dimensions	mm	195 x 70 x 32					
Peso	Gewicht	Poid	Weight	Kg	0,45					
Impedancia de entrada y salida	Eingangs-/Ausgangs impedanz	Impédance d'entrée-sortie	Input-Output impedance	Ω	75					
Conectores de entrada y salida	Eingangs-/Ausgangs stecker	Connecteurs d'entrée-sortie	Input-Output connectors		F (h)					
Temperatura de funcionamiento	Betriebstemperatur	Température de fonctionnement	Operating temperature	$^{\circ}$ C	0 ÷ 50					

* B/G standard

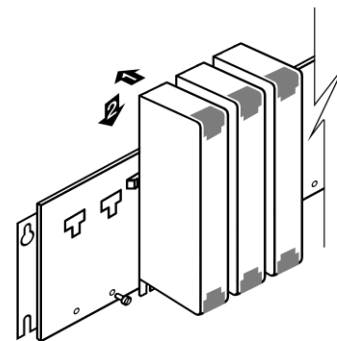
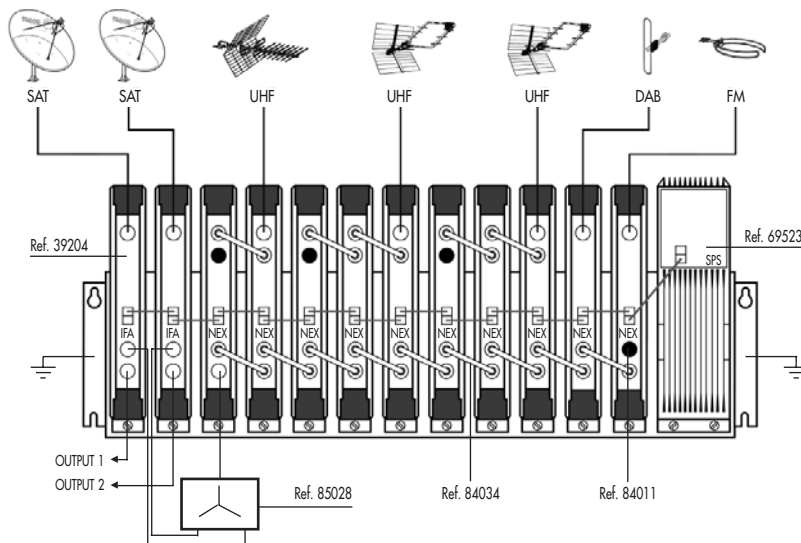

FAGOR 

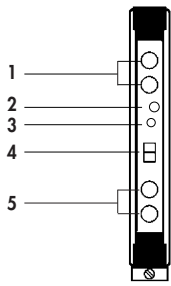

- E**
1. Entrada RF
 2. Nivel
 3. LED de Alimentación
 4. Alimentación +24v
 5. Salida RF

- D**
1. RF-Eingang
 2. Stand
 3. LED Stromversorgung
 4. Stromversorgung +24v
 5. RF-Ausgang

- F**
1. Entrée RF
 2. Niveau
 3. Témoin d'alimentation
 4. Alimentation +24v
 5. RF sortie

- GB**
1. RF input
 2. Level
 3. Supply LED
 4. Supply +24v
 5. RF Output

- I**
1. Ingresso RF
 2. Livello
 3. LED di alimentazione
 4. Alimentazione +24v
 5. Uscita RF

- P**
1. Entrada RF
 2. Nivel
 3. LED de Alimentação
 4. Alimentação +24v
 5. Saída RF

E

INSTALACIÓN Y PUESTA EN MARCHA

- Sujetar los módulos en el bastidor según el ejemplo de aplicación, colocando los módulos de frecuencias más bajas cerca de la fuente de alimentación, y los módulos de mayor frecuencia cerca de la salida de señal.
- Realizar la distribución de señal en la(s) entradas mediante el puente coaxial F-F (Ref. 84034) y cargar la(s) salida(s) libre(s) con 75 Ω (Ref. 84011).
- Unir las Salidas de RF (5) mediante el puente coaxial F-F, y cargar con 75 Ω la salida libre.
- Conectar los cables de bajada de las antenas en las entradas correspondientes (1).
- Conectar la Alimentación entre los módulos y la Fuente de alimentación SPS.
- Ajustar el nivel de salida de cada amplificador mediante el regulador de nivel de salida (2).

D

INSTALLATION UND INBETRIEBNAHME

- Die Module am Rahmen befestigen, wie im Anwendungsbeispiel angegeben: Beginnend von rechts nach links, zuerst das Netzteil, dann die Module der niedrigen Frequenzen, und die Module der höheren Frequenzen in der Nähe des.
- Die Signalverteilung am Eingang (an den Eingängen) wird mit Hilfe des koaxialen Bügels F-F (Ref. 84034) vorgenommen. Jeder nicht belegte Ausgang wird mit 75 Ohm. (Ref. 84011) abgeschlossen.
- Die RF-Ausgänge (5) mit Hilfe des koaxialen Bügels F-F miteinander verbinden und den freien Ausgang mit 75 Ohm abschließen.
- Die Ableitungskabel der Antennen werden an die entsprechenden Eingänge (1) angeschlossen.
- Die Stromversorgung zwischen den Modulen und dem Netzteil SPS anbringen.
- Der Ausgangspegel jedes einzelnen Verstärkers wird mit Hilfe des Reglers für den Ausgangspegel eingestellt.

F

INSTALLATION ET MISE EN MARCHÉ

- Fixer les modules au bâti selon l'exemple d'application en plaçant les modules correspondants aux fréquences les plus bas a cote l'alimentation et ceux des fréquences le plus hauts a coté de la sortie.
- Faire la distribution de signal de l'entrée (des entrées) à l'aide du pont coaxial F-F (Ref. 84034) et charger la(les) sortie(s) libre(s) à 75 Ω (Ref. 84011).
- Unir les sorties de RF (5) à l'aide du pont coaxial F-F et charger à 75 Ω la sortie libre.
- Brancher les câbles de descente des antennes aux entrées correspondantes (1).
- Raccorder l'alimentation entre les modules et la source d'alimentation SPS.
- Régler son niveau de sortie à l'aide du régulateur de Niveau de Sortie (2).

GB

INSTALLATION AND SETUP

- Fix the modules on the frame following the application example by placing the lower frequency modules near to the power supply and the higher frequency modules near to the signal output.
- Carry out the signal distribution from the input(s) by means of the F-F coaxial bridge (Ref. 84034) and load the free output(s) with 75 Ω (Ref. 84011).
- Join the RF Outputs (5) by means of the F-F coaxial bridge and load with 75 Ω the free output.
- Connect the leads from the antennas to the corresponding inputs (1).
- Connect the Supply between the modules and the SPS Power Supply.
- Adjust the output level of each amplifier by means of the output level control (2).

DECLARACION DE CONFORMIDAD DECLARATION OF CONFORMITY DECLARATION DE CONFORMITÉ

Fabricante
Manufacturer's name:
Nom du fabricant

FAGOR ELECTRONICA, S.COOP.

Dirección:
Manufacturer's Address:
Adresse du fabricant

Bº San Andrés s/n - P.O. Box 33
20500 MONDRAGON
(Guipuzcoa) Spain

Declara que el producto:
Declares that the product:
Declare que le produit:

Amplificador de canal
Channel amplifier
Amplificateur de canal

Modelo:
Model:
Modèle:

NEX 401, NEX 402, NEX DAB,
NEX 403, NEX 445, NEX 545

Es conforme con los requerimientos de las Directivas:
Comply with the requirements set out in the Council Directive:
Est conforme avec les spécifications des Directives:

EMC 89/336/EEC
LVD 73/23/EEC

Para su evaluación se han aplicado las normas:
For the evaluation regarding the Directives, the following standards were applied:
Pour l'évaluation on a appliqué les normes:

EN 50083-1
EN 50083-2

Fecha:
Date:

Junio 2004

Firma:
Signature:

J.M. Sarz

Fagor Electrónica, S.Coop.

San Andrés, s/n.
E-20500 Mondragón (Spain)
Tel. +34 43 712526
Fax +34 43 712893
E-mail: rf.sales@fagorelectronica.es
www.fagorelectronica.com

